

製品仕様書

製品名	紙管用口金 紙管用金柱
	本仕様書は製品改良や金型のメンテナンスなどの諸事情により、予告なく変更になる場合がありますのでご了承願います。ご採用の際にはお手数ですが弊社まで最新版をご請求下さいますようお願い致します。

制 定	作 成	承 認
2017年1月26日	杉山学	印

杉山製缶株式会社
静岡県静岡市葵区富厚里1317-12
TEL : 054-270-1434

1、用途 PURPOSE

本製品は紙管に嵌着し紙管強度を高めることを目的としたものです。

2、規格 DIMENTION

◆ 2-1 各部名称

・ 口金アイソメ図 — 上方前方

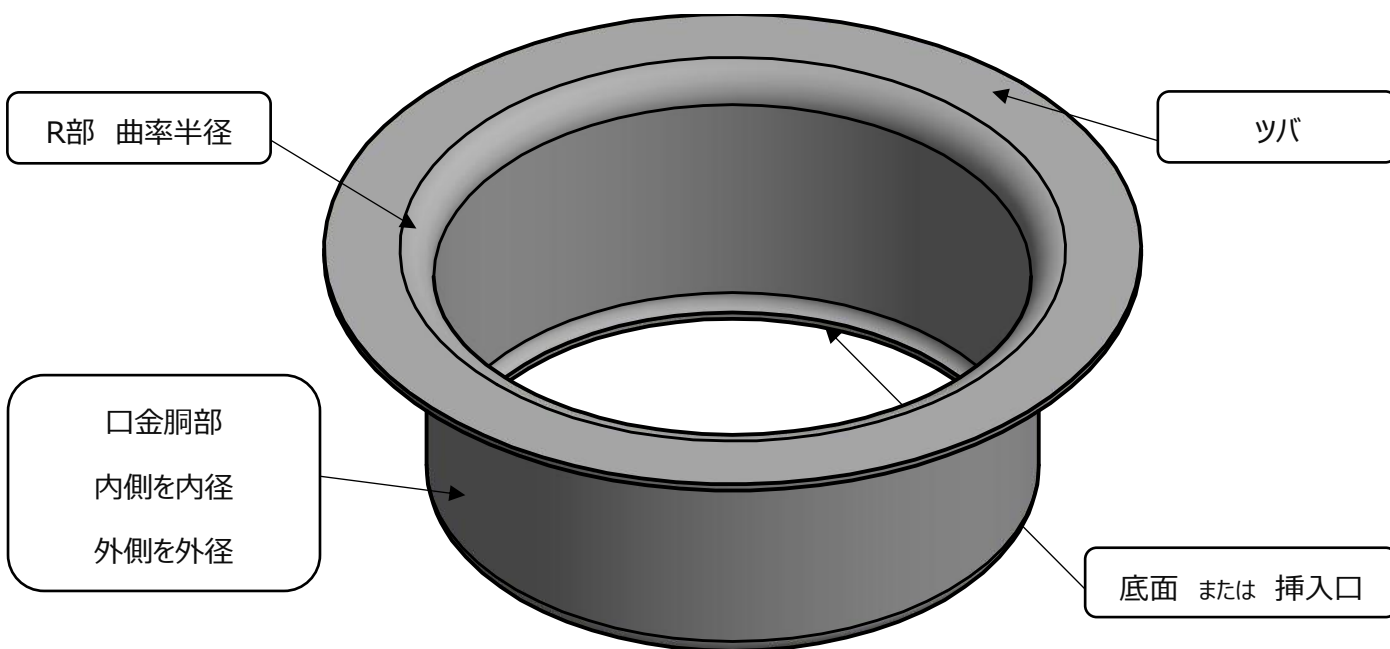

◆ 2-2 各部寸法

品目ごとに発行された製品図面に記載された寸法に基準します。

タイプ別の各部測定する箇所を名称。

■ シングルタイプ

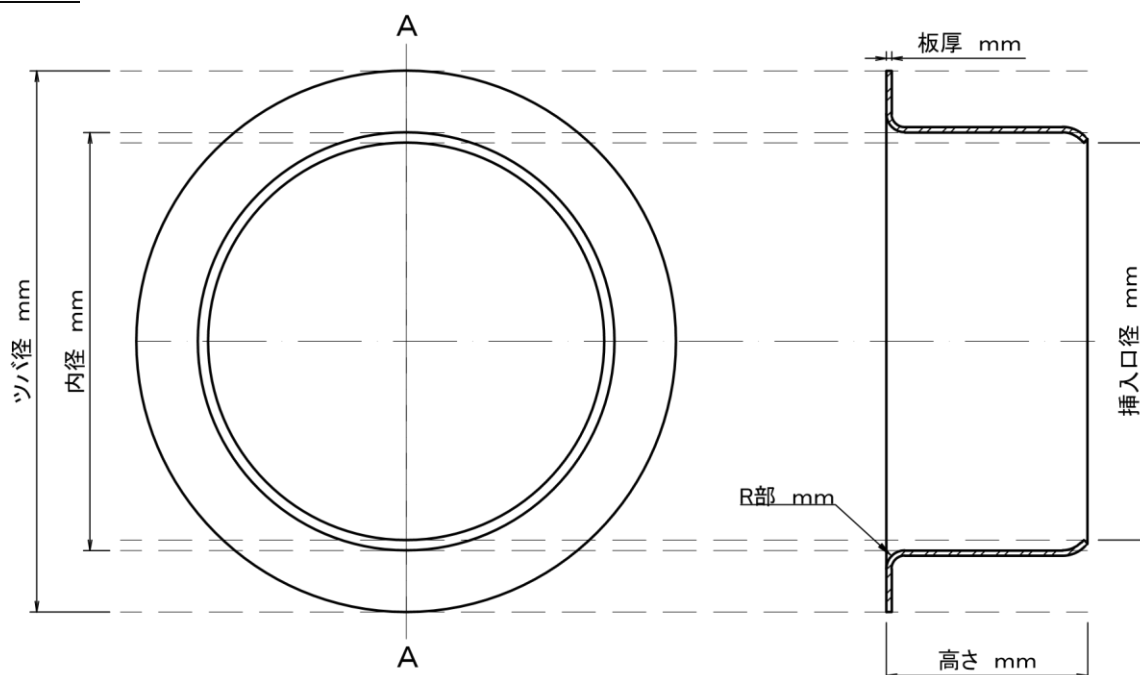

■ ダブルタイプ

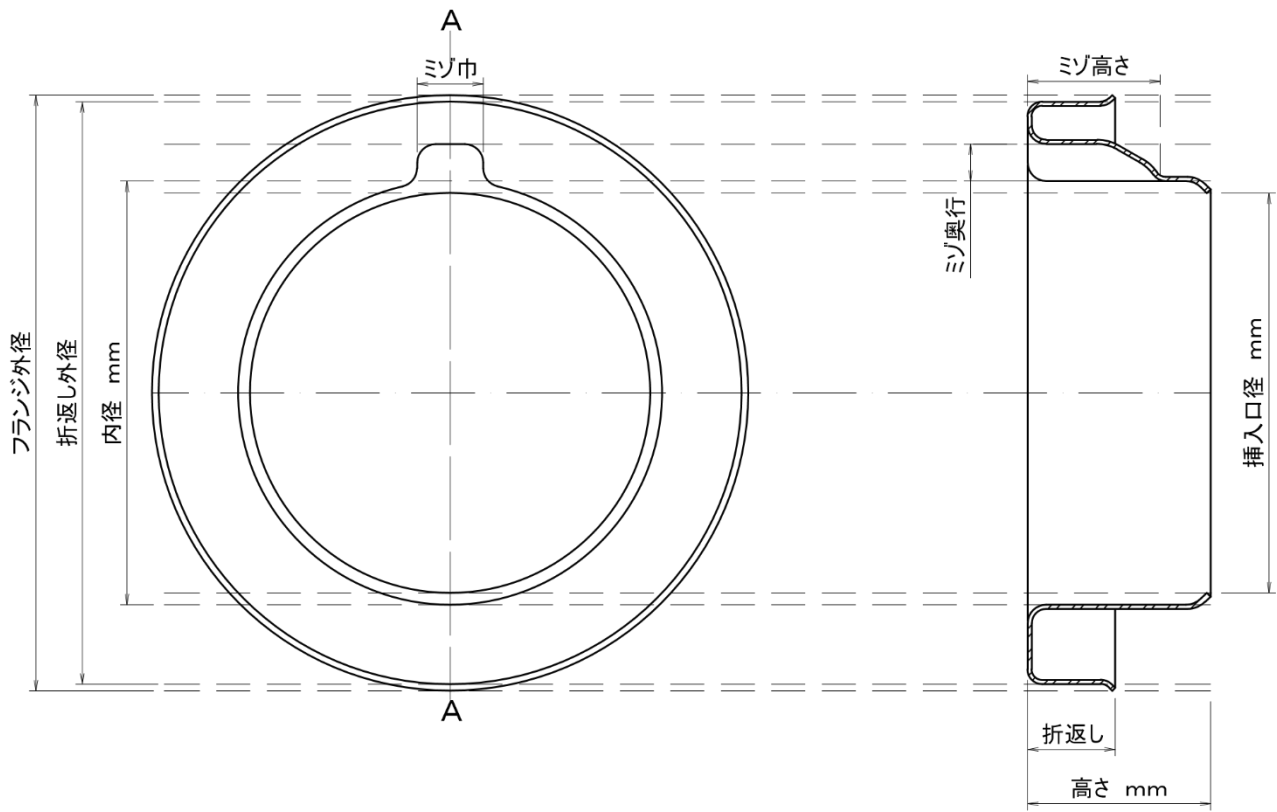

■ 金栓タイプ

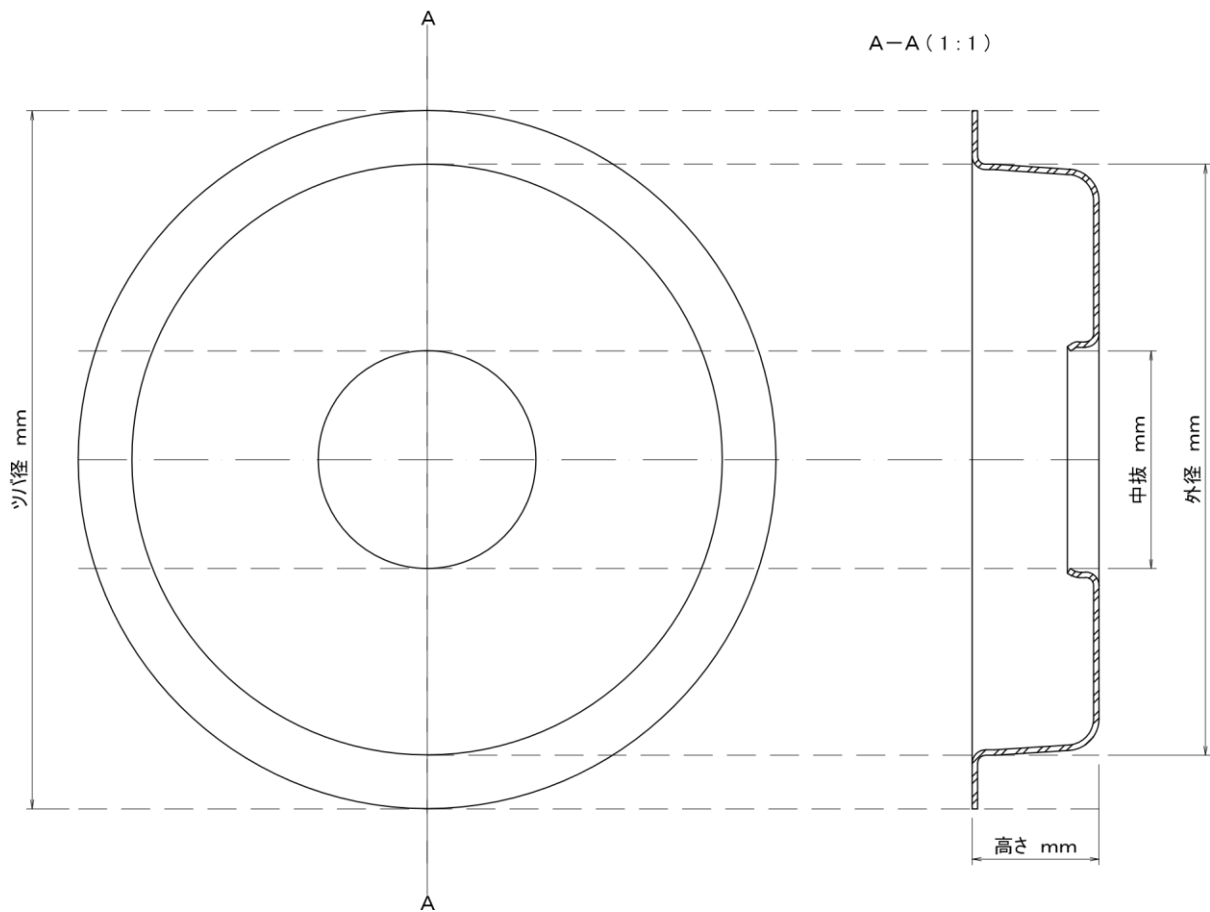

3、 使用する鋼板 STEELSHEET SPECIFICATION

口金を成形するにあたって使用される鋼板は、すべて自社管理において信頼のおける国内メーカーから調達しています。

使用する鋼板の鋼材検査証明書(ミルシート)を必要とされる場合は弊社にお問い合わせ下さい。

また1部の鋼板については、プレス加工後に出る利材(スクラップ)を使用しています。この場合も弊社の管理責任において厳選しお客様のご承諾を頂き使用します。これら利材を使用している場合には鋼材検査証明書は発行できません。

参考までに多くの原板となる一般冷間圧延鋼板の規格を下表に記します。

◆ 3-1、 一般冷間圧延鋼板 (SPCC-SD)

	項目	規格	規格内容	記号または規定数値
1	鋼板	SPCC	一般用	表示記号 SPCC
2	引張強さ	(270N/mm ² 以上)		鋼材検査証明書参照
3	調質区分 硬質材の硬さ	標準調質	S ロックウェル ビッカース	表示記号 S 85以上(HRB) 170以上(HV)
4	表面仕上げ	ダル仕上げ	D	表示記号 D
5	化学成分 (単位：%)		C Mn P S	0.15以下 0.60以下 0.100以下 0.050以下
6	厚さの許容差 JIS G3141	±0.06以内 ±0.07以内		呼び厚 0.80以上1.00未満 呼び厚 1.00以上1.25未満

鋼板仕様は個別鋼材検査証明書により規格が証明されるものであって、本仕様書はメーカーカタログの数値を引用しております。
鋼板仕様の引張強さはJIS G3141により参考値となっています。

◆ 3-2、 規格記号の意味

SPCCとは一般用冷間圧延鋼板を指し、SはSTEEL、PCは冷間圧延、Cは一般絞り用を意味しています。

ハイフン(-)の後に続く記号についてもSは調質区分、Dは表面仕上げを表しています。

◆ 3-3、 鋼板の発錆

長期にわたり裸のまま放置すると発錆する恐れがありますので、開封後は速やかに使用下さることをお勧めします。

一般的に湿度が70%以上になると錆が生じやすくなりますので、60%以下に保つことが理想的です。また空気の汚染や塵埃の付着によっても発錆原因となり発錆を促進します。

4、 使用する工作油 PUNCHING OIL SPECIFICATION

口金を成形する際に打抜き工作油を使用しています。使用する打ち抜き工作油は弊社の責任において、信頼のおける国内メーカーから調達した限定油を使用しています。

5、 含有化学物質調査 INVESTIGATION OF CHEMICAL SUBSTANCES

弊社が製造する製品に関して、法令等により指定されている禁止有害物質を意図的に使用しておらず、不使用証明書を発行しております。不使用証明書の対象物質のいずれも含有していないこと、および別紙内指定物質が不純物として閾値未満となっています。

6、 取扱いについて HANDLING FOR USE

◆ 6-1、 推奨環境

保管場所 : 屋内

温度 : 室温

湿度 : 60%以下

◆ 6-2、 取扱い上の注意事項

- ・口金端部に鋭利な箇所がありますので、素手では取扱わないようお願い致します。
- ・過度の力を加えると変形する恐れがあります。特に運搬搬送中の取り扱いには十分に注意して下さい。
- ・本製品に薬品等を直接塗られる場合、化学反応により変色や異臭を発生する可能性があります。その際には事前に確認されることをお奨めします。

7、 改版履歴 REVISION RECORD

版数	改版日	変更内容	担当
1	2017年1月26日	初版改定	杉山学
2	2018年1月17日	6、取扱いについての記載漏れ、誤りを訂正	杉山学